

→ Grande schermo ad una  
distanza Ultra Ridotta



-  Immagine da 60 pollici ad  
distanza di soli 73cm
-  Immagini senza ombra su  
interactive whiteboards
-  Luminosità superiore  
- 2500 Lumen
-  Speaker da 8W  
- multimedia setup all-in-one
-  Funzioni di protezione avanzate
-  Silenziosissimo - solo 28dB
-  Nessuna Manutenzione  
- design senza filtro aria

**EX525ST**  
Digital DLP® Projector

## Proiezione Estremamente Corta

Il punto di eccellenza per le immagini; EX525ST ti dà una proiezione a grande schermo da una distanza estremamente ridotta. Da installazione o trasportabile EX525ST ha integrato un'audio da 8W ed un set esteso di connessioni tutto in un design unico. Con 2500 Lumen, questo proiettore XGA nativo è estremamente facile da usare e consente proiezioni senza ombre per le tue migliori presentazioni business ed educazionali.

### LENTE A TIRO CORTO (SHORT THROW)

Proietta fantastiche immagini virtualmente da qualsiasi posizione; EX525ST può proiettare 60 pollici di immagine di diagonale ad una distanza di soli 73cm dallo schermo. Stand-alone o per montaggio a soffitto EX525ST elimina le ombre dallo schermo e ti consente di realizzare le tue presentazioni con facilità.

#### Proiettori attuali

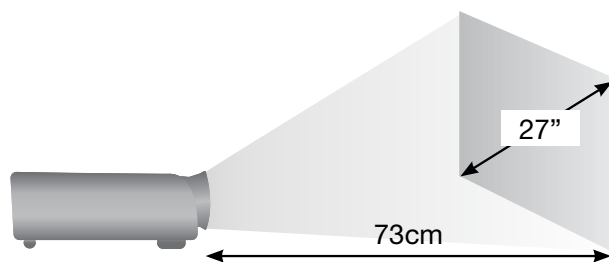
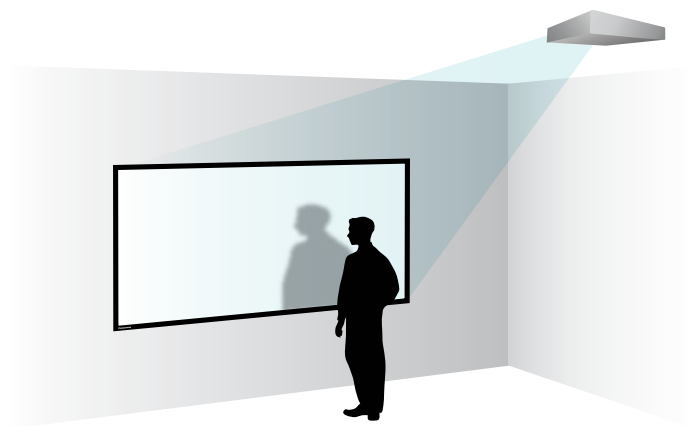

Senza Tiro Corto

#### EX525ST – Immagini senza ombre

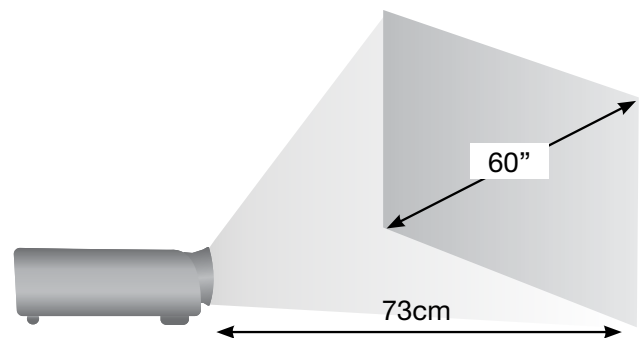
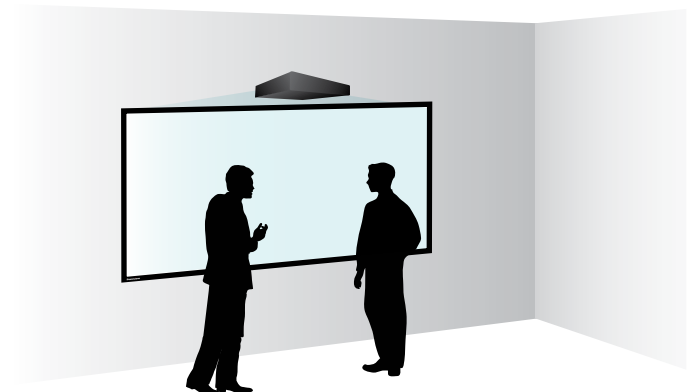

Con Tiro Corto

## SENZA MANUTENZIONE

La tecnologia DLP® ti garantisce bassi costi di manutenzione, lunga vita e maggiore affidabilità se comparata con le attuali tecnologie di proiezione LCD.

Risparmia tempo e denaro con un design senza filtro d'aria – non richiede la periodica sostituzione dei filtri o la loro pulizia.



## CONNESSIONI ESTESE

Puoi collegare una vasta varietà di computer e sorgenti video inclusi: DVI, VGA, SCART, Component, S-Video, Composito, RS232 e RJ45.

### Controllo e Monitoraggio via rete

EX525ST può essere completamente controllato e gestito da remoto via web browser, attraverso una connessione LAN via RJ45.

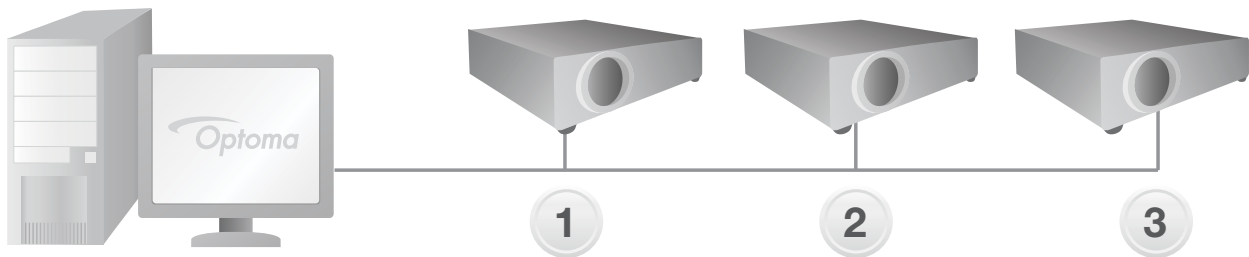

## COLLEGALO A QUALSIASI SORGENTE!

EX525ST è facile da usare e collegare alle tue apparecchiature home entertainment e game. Collegalo, accendilo e proietta tutto semplicemente, per un'esperienza a grande schermo indimenticabile.

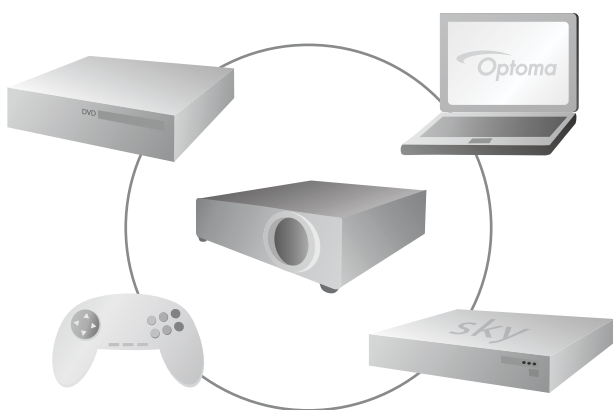

## COLORI INCREDIBILI

Rimarrai sorpreso dei colori vibranti e reali, dati dalle tecnologie Optoma Colour Enhancement che dà vita ad ogni immagine visualizzata.



### Garanzia di Persistenza dei Colori

**Optoma garantisce che la qualità dei colori rimarrà stabile nel tempo come nuova per i prossimi 10 anni\***

Siamo così certi dell'affidabilità dei EX525ST, per cui garantiamo che i suoi colori non sbiadiranno nel tempo e rimarranno vibranti, vividi and dopo moltissime ore d'uso.

### Tecnologie Immagine e Colore

**CON  
CONTRASTO 2500:1**



**SENZA  
CONTRASTO 500:1**



### Optoma Colour Enhancement Technology

Gestione dei colori Avanzata per immagini luminose, vivide, reali.

\*Immagini Simulate

## POTENTE SPEAKER AUDIO INTEGRATO DA 8W

Speaker audio integrato tutto in uno.



## LENTE CON TIRO ULTRA CORTO (ULTRA-SHORT THROW)

Un piccola distanza è necessaria tra il proiettore e lo schermo.

## DA INSTALLAZIONE O TRASPORTABILE

Piccolo per essere trasportato da locale a locale o perfettamente adattabile in installazioni con interactive whiteboard.



## SICUREZZA ELEVATA

Con una resistente barra di sicurezza, Kensington lock, tasti bloccabili e protetti con password.

## RISPARMIA TEMPO ED ENERGIA

Impiega meno di 15 secondi ad accendersi o spegnersi, così che EX525ST non solo consente di risparmiare tempo ma anche energia. Il Timer di controllo spegne il proiettore quando non è utilizzato, risparmiando energia ed allungando la vita della lampada fino a sbalorditive 4000 ore\*\*.

### Auto spegnimento

Se dopo un tempo predeterminato il proiettore non riceve nessun segnale, si spegne automaticamente, consentendo un risparmio di energia ed allungando la vita della lampada.

### Accensione Veloce

Visualizza le tue immagini sullo schermo velocemente subito dopo l'accensione del proiettore.

### Standby Mode a basso consumo

Per ridurre il consumo di energia.

## LOGO DI AVVIO PERSONALIZZABILE

La prima impressione è importante, il tuo logo può essere impostato come logo di avvio del proiettore per impressionare la tua platea.

## FACILE DA USARE

### Funzionamento silenzioso

Il design del proiettore Optoma EX525ST consente un'alta efficienza nella riduzione del rumore, 28dB, meno di un bisbiglio.

### Modalità di Preset

EX525ST è il prodotto Ideale per molteplici Impieghi e non solo per le presentazioni. Sei modalità preimpostate inclusa la "blackboard mode" per le aule scolastiche, forniscono settaggi immediati per differenti impieghi.



## Caratteristiche

	EX525ST	
Risoluzione Nativa	XGA 1024 x 768	
Risoluzione compressa	SXGA (1280 x 1024)	
Luminosità - BRIGHT mode	2500 Lumen	
Luminosità - STD mode	1500 Lumen	
Contrasto	2500:1	
Livello Rumore	28dB	
Durata Lampada**	4000/3000 (STD/BRIGHT mode)	
Lente di Proiezione	F Number	2.59
	Lunghezza Fuoco	6.97mm @ 0.73m
	Fuoco/Tipico Zoom	Fuoco Manuale / 2.0x Zoom digitale
	Throw Ratio	0.6:1 (Distanza proiettore:Dimensione immagine)
Distanza di proiezione	0.5 - 3.7m	
Dimensione immagine	1.04m - 7.72m (41.05" - 303.75") Diagonale 4:3	
Tecnologia	Singolo 0.55" XGA type X DMD chip DLP® Technology by Texas Instruments	
Peso / Dimensioni (W x D x H)	4.3 kg / 339 x 276 x 122mm	
Telecomando	Telecomando completo con controllo mouse e selezione diretta della sorgente	
INGRESSI	DVI-I (HDCP), Digital RGB (HDMI tramite adattatore) 15 Pin D-Sub VGA (SCART & Component tramite adattatore) S-Video 4 Pin Mini Din Composito RCA Audio Mini Jack - Audio computer inputs 2 x Stereo RCA - Audio video input USB (remote mouse)	
CONTROLLI	RJ45 RS232 - 3 Pin Mini DIN	
USCITE	15 Pin D-Sub VGA (monitor PASSANTE) Audio Mini Jack	
Audio	8W Speaker	
Proporzioni	4:3 Nativo, 16:9 Compatibile	
Correzione trapezio	± 20 Gradi Verticale	
On Screen Display	18 Lingue: Inglese, Tedesco, Francese, Italiano, Spagnolo, Portoghese, Polacco, Olandese, Russo, Finlandese, Svedese, Greco, Norvegese, Danese, Ungherese, Ceco, Turco e Arabo	
Compatibilità Video	PAL SECAM 576i/p, NTSC 480i/p, HD 720p/1080i	
Uniformity	85%	
Colori visualizzabili	16.7 Milioni	
Scansione Orizzontale	91kHz	
Scansione Verticale	56Hz	
Alimentazione	100 - 240V, 50 - 60Hz	
Consumo	280W Massimo, Standby mode < 5W (< 1W Optional)	
Condizioni Operative	5 - 35°C, 85% Umidità (Max), 3000m Altitudine (Max)	
Sicurezza	Barra di Sicurezza, Kensington Lock Port, Password Protection	
Accessori Standard	Coperchio Lente, Cavo Alimentazione, Cavo VGA, Cavo USB, Telecomando Completo, Batterie x 2, Guida utente, Manuale utente su CD, Sheda garanzia, WEEE Card	
RoHS	Compliant	
Garanzia Lampada	6 mesi o 1000 ore - fa fede quello che interviene per primo	
Garanzia	Può subire variazioni a seconda del paese. Verificare su <a href="http://www.optomaeurope.com">www.optomaeurope.com</a> o contatta gli uffici locali di Optoma	
Colori Garantiti *	10 Anni	

## Telecomando facile da usare con puntatore laser



### Telecomando

- 1 Remote Mouse
- 2 Correzione trapezio Verticale
- 3 Controllo Volume
- 4 Regolazione Luminosità
- 5 AV Mute
- 6 Selezione diretta sorgente

### Collegamenti

- 7 VGA passante
- 8 VGA - SCART & Component tramite adattatore
- 9 DVI-I - HDMI & 2nd VGA tramite adattatore
- 10 S-Video
- 11 Video Composito
- 12 RS232
- 13 USB (remote mouse)
- 14 RJ45
- 15 Audio In (DVI-I & VGA)
- 16 Audio In L&R (S-Video & Composito)
- 17 Audio Out
- 18 Security bar
- 19 Kensington™ Lock

## Eccezionali collegamenti/Molteplici Terminali

Connessioni analogiche e Digitali incluse; DVI-I, VGA, RS232, RJ45, VGA Out e 2 x Audio In.



## Distanza di Proiezione 0.5 - 3.7m (4:3 Aspect Ratio)

Dimensione Immagine Diagonale (Pollici)	Distanza di proiezione (m)	Dimensione Immagine Orizzontale (m)	Dimensione Immagine Verticale (m)	Dimensione Immagine Diagonale (m)	Offset (m)
55	0.67	1.12	0.84	1.40	0.13
60	0.73	1.22	0.91	1.52	0.14
70	0.85	1.42	1.07	1.77	0.16
80	0.98	1.63	1.23	2.04	0.18
90	1.10	1.83	1.38	2.29	0.21
100	1.22	2.03	1.53	2.54	0.23
120	1.46	2.43	1.83	3.04	0.27
304	3.70	6.17	4.64	7.72	0.70

Valori a livello indicativo

EX525ST consente anche proporzioni di proiezione di 16:9. Con proiezioni a 16:9 la dimensione dell'immagine, l'altezza dello schermo e l'offset possono essere differenti da quelle indicate..

## Optoma Europe Ltd.

42 Caxton Way, Watford Business Park, Watford, Hertfordshire, UK. WD18 8QZ

[www.optoma.eu](http://www.optoma.eu)

\* Optoma garantisce per un uso corrente, la qualità dei colori Optoma DLP® non sarà diversa dal prodotto nuovo. Da notare che l'usura della lampada ovviamente può causare delle leggere variazioni. Esclusioni: (1) La garanzia decade se il proiettore è utilizzato in modo improprio. (2) La garanzia non è valida se si utilizza il proiettore in ambienti industriali o commerciali dove polveri e fumo possono essere particolarmente aggressivi. (3) La garanzia non è valida se la lampada ha una luminosità al di sotto del 50% causa usura o se il proiettore ha altre parti guaste. \*\*Tipica durata della lampada determinata da una serie di test. Può variare in dipendenza dell'uso o delle condizioni ambientali. Copyright © 2008, Optoma Europe Ltd. Tutti gli altri nomi di prodotti e di aziende sono utilizzati solo a scopo identificativo, possono essere marchi registrati che appartengono ai rispettivi proprietari. Tutti le specifiche sono soggette a modifica anche senza preavviso, salvo errori e omissioni. DLP® e il logo DLP sono marchi registrati di Texas Instruments.

